



CTR*

CENTRALI OLEODINAMICHE

CAPACITÀ SERBATOIO

da 8 Lt a 150 Lt

PORTATA POMPA

da 1,6 Lt a 41 Lt

DESCRIZIONE

Le centraline CTR*, sono realizzate con pompa ad ingranaggi immersa e con motore elettrico in assetto verticale.

Il coperchio della vasca, può essere ruotato di 180° senza dover smontare i componenti che vi sono installati.

La composizione standard, prevede il filtro in aspirazione, la pompa ad ingranaggi, il gruppo di collegamento motore elettrico / pompa, la predisposizione per il motore elettrico, la valvola di massima pressione regolabile, una postazione per elettrovalvola (esclusa dalla fornitura), il manometro con il rubinetto di esclusione, il tappo di carico olio e l'indicatore visivo del livello dell'olio.

Il motore elettrico previsto è del tipo asincrono trifase 4 poli in forma B5 secondo UNEL-MEC in eurotensione.

A richiesta è possibile fornire motori elettrici monofase o in corrente continua.

Le verniciature, sono disponibili nei colori Nero opaco RAL 9005 (standard), Grigio RAL 7037 e Verde RAL 6011.

Le centraline sono previste per il funzionamento con olio minerale (escluso dalla fornitura).

Per il funzionamento con fluidi diversi, consultare il nostro Ufficio Tecnico.

Eventuali aggiunte opzionali

Alla composizione standard, è possibile aggiungere i seguenti componenti:

CTR 0 - 1 - 2

- ulteriori postazioni per elettrovalvole ISO 4401-03 (CETOP 03) con pannelli componibili P2D.
- livellostato
- termostato
- un filtro sul ritorno a montaggio in linea
- ulteriori colori a richiesta

CTR 3 - 4

- pompe H per alta pressione
- ulteriori postazioni per elettrovalvole ISO 4401-03 (CETOP 03) con pannelli componibili P2D.
- livellostato
- termostato
- un filtro sul ritorno a montaggio in linea
- uno scambiatore di calore aria/olio o acqua/olio
- ulteriori colori a richiesta

Per la centralina base non è prevista la fornitura dello schema funzionale.

COMPOSIZIONE DI BASE

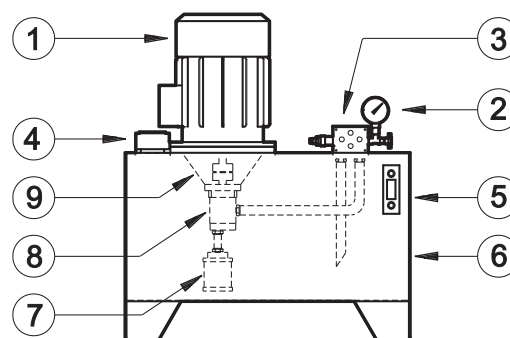

- 1) Motore elettrico
- 2) Manometro con escludere
- 3) Valvola di massima pressione
- 4) Tappo di carico
- 5) Indicatore di livello
- 6) Serbatoio
- 7) Filtro in aspirazione
- 8) Pompa ad ingranaggi
- 9) Gruppo di collegamento motore - pompa

SIMBOLO IDRAULICO

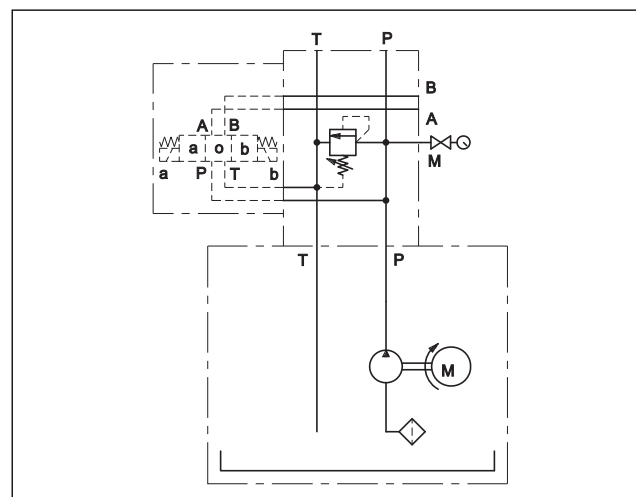

1.3 - Dimensioni di ingombro e di installazione CTR0

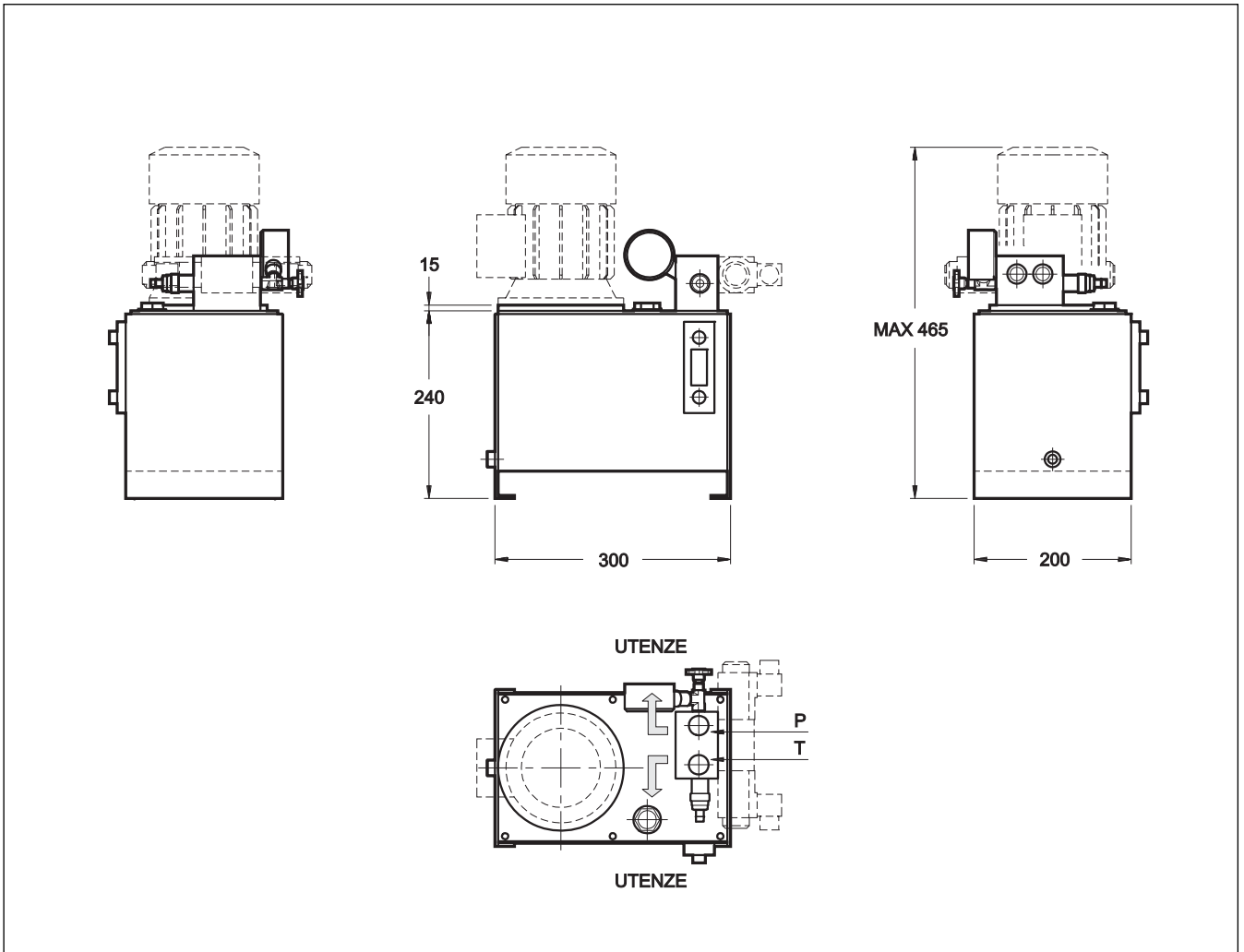

2.3 - Dimensioni di ingombro e di installazione CTR1

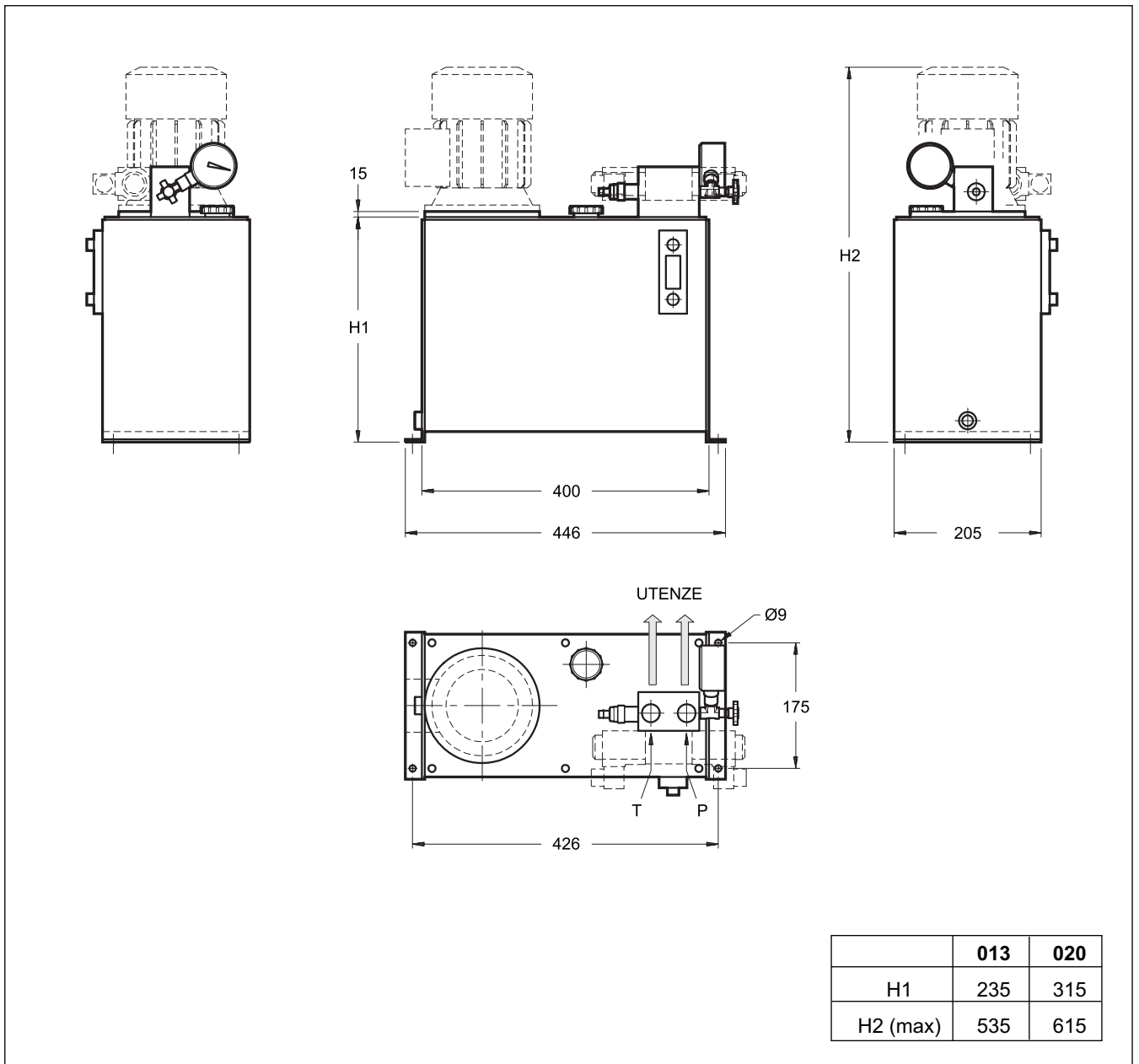

3.3 - Dimensioni di ingombro e di installazione CTR2

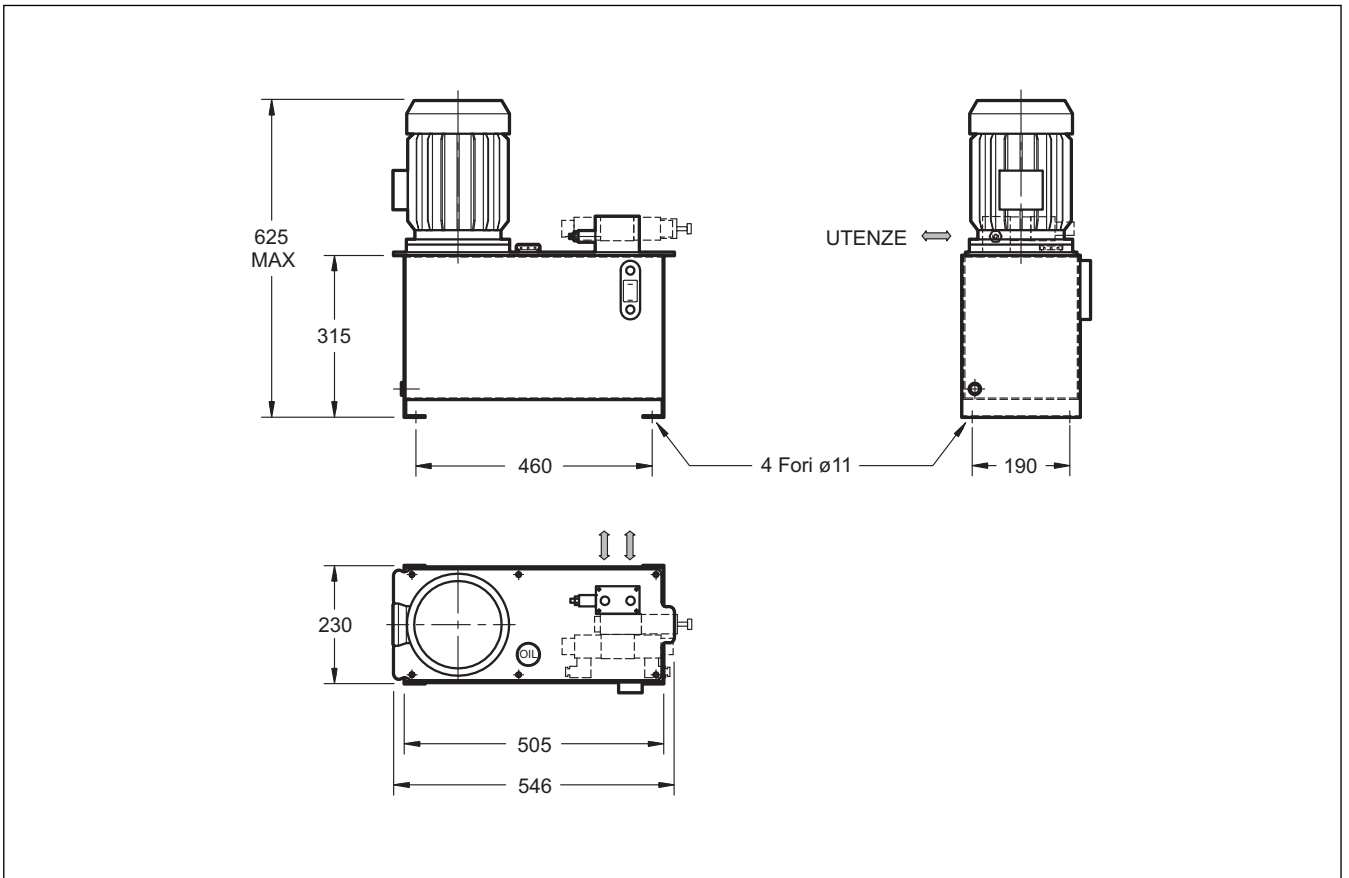

3.4 - Optional

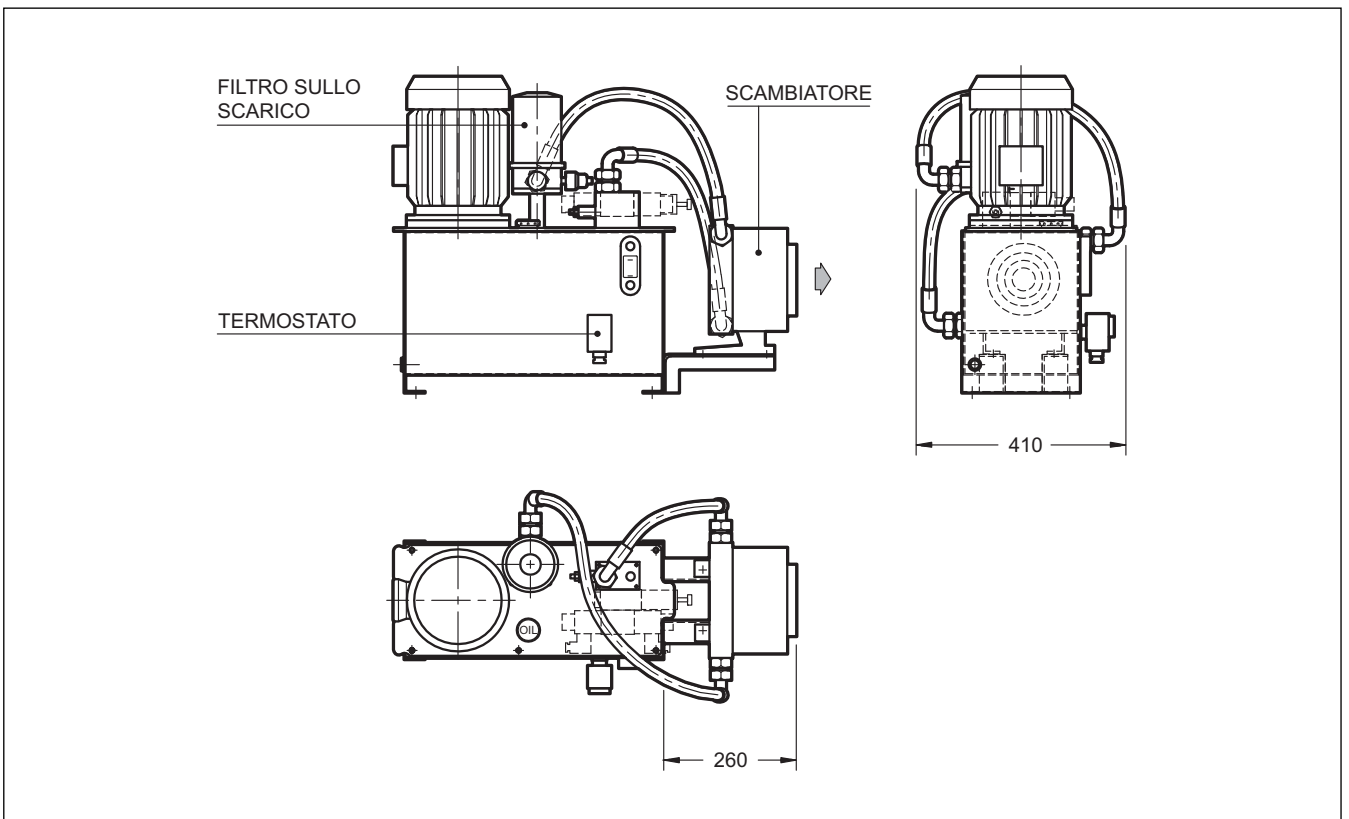

4.3 - Dimensioni di ingombro e di installazione CTR3

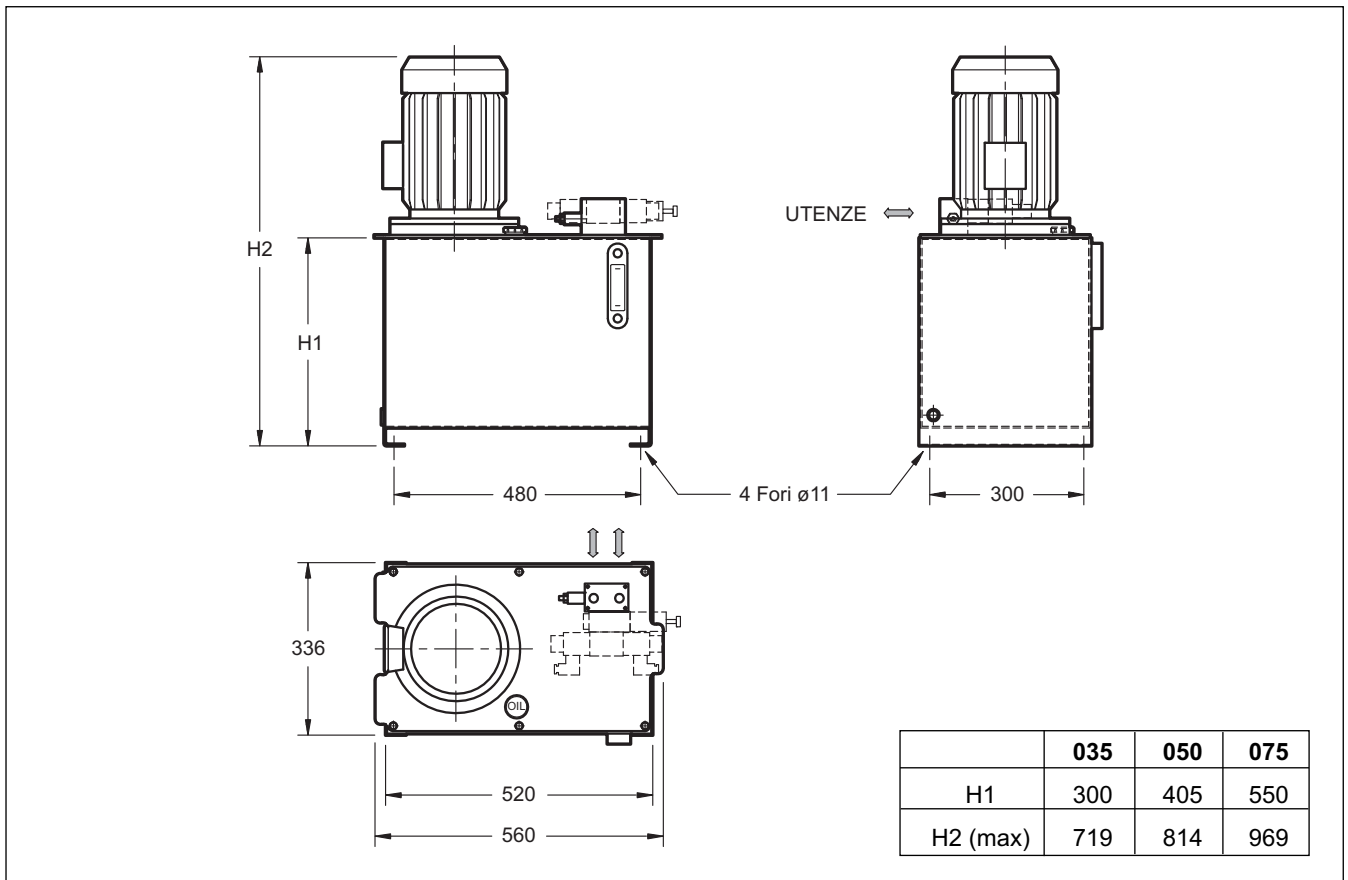

4.4 - Optional

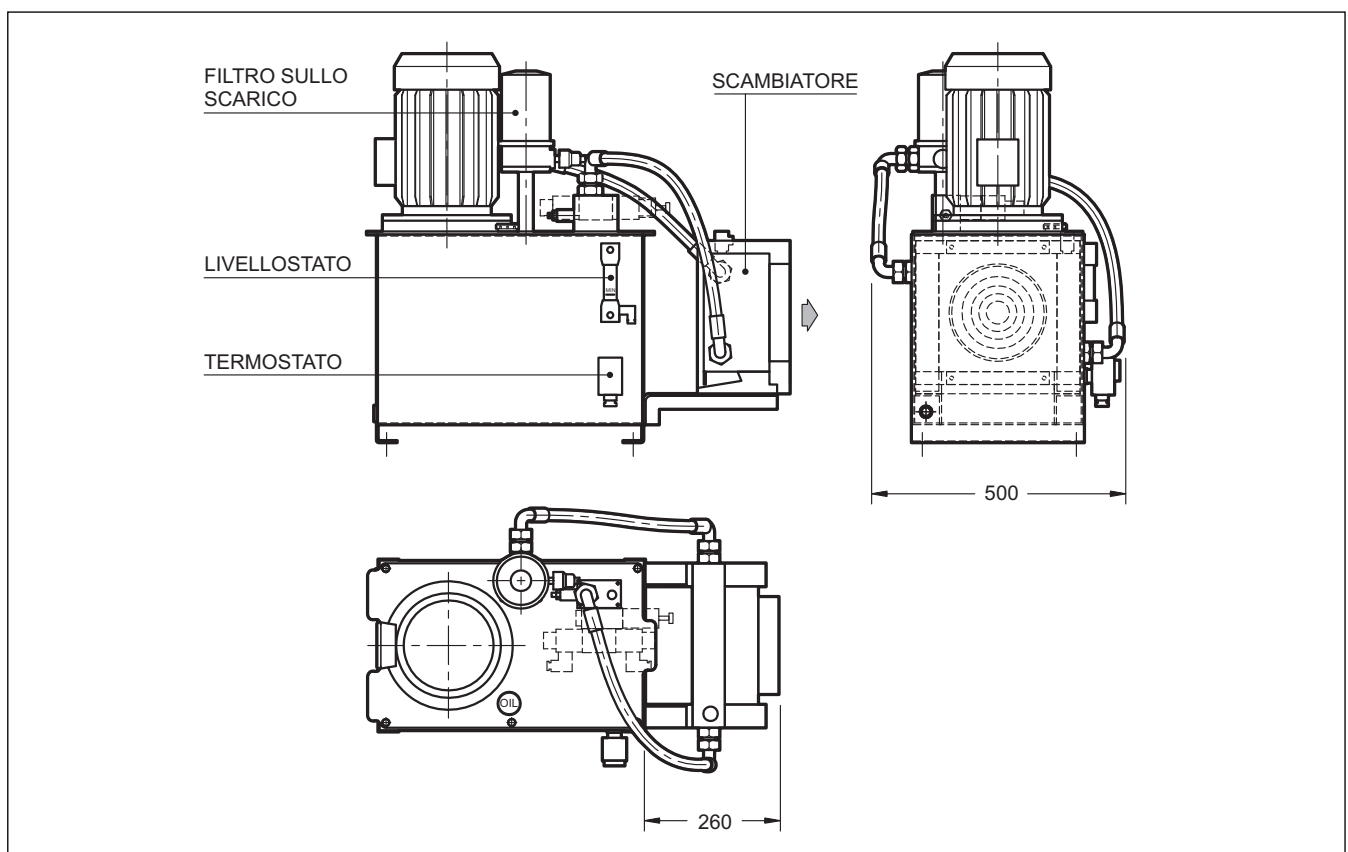

5 - CENTRALINE CTR4

5.1 - Codice di identificazione

C	T	R	4	-	/		/		-	/		/	40
Centralina con pompa immersa				N. di serie: da 40 a 49 le quote e gli ingombri di installazione non cambiano									
Grandezza coperchio				N = Nero opaco RAL 9005 (standard) G = Grigio RAL 7037 V = Verde RAL 6011									
Capacità serbatoio 100 = 100 dm ³ 120 = 120 dm ³ 150 = 150 dm ³				Scambiatore di calore: 0 = senza scambiatore 1 = scambiatore aria/olio 2010K 2 = scambiatore aria/olio 2020K									
Motore elettrico forma B5 P = predisposizione per montaggio motore M = Motore elettrico montato				Filtro sul ritorno: 0 = senza filtro 1 = filtro con indicatore visivo 2 = filtro con indicatore elettrico									
Potenza motore elettrico a 4 poli: 2.2 = 2.2 kW 5.5 = 5.5 kW 3 = 3 kW 7.5 = 7.5 kW 4 = 4 kW 9 = 9 kW				0 = senza termostato 1 = termostato									
Tensione motore elettrico (omettere per opzione P) A = 230/400V / 50/60 Hz				0 = senza livellostato 1 = livellostato									
Pompa tipo : GP1 GP2 (per le caratteristiche tecniche delle pompe vedere catalogo 11 100)				Pannello base con attacchi G 3/8" posteriori A = P2D-M* con 1 post. ISO 4401-03 (CETOP 03) B = P2T-M* con 2 post. ISO 4401-03 (CETOP 03)									
Portata pompa (l/min) a 1500 rpm (vedi tabella portate/pressioni)				Pannello monoblocco P2X*M più post. ISO 4401-03 (CETOP 03) da impiegare con pompe GP2 (attacchi G 1/2" posteriori) C2 = 2 postazioni C4 = 4 postazioni C6 = 6 postazioni									

5.2 - Tabella portate / pressioni

Dimensione flangia motore elettrico			Ø = 250			Ø = 300				
CTR4			Potenza motore elettrico [kW]							
Tipo di pompa			pressione max [bar]							
Portata a 1500 giri/min [lt/min]			2,2	3	4	5,5	7,5	9		
150	120	100	GP1-0041	6,1	185	-	-	-	-	-
			0051	7,6	150	200	-	-	-	-
			0061	9,1	125	170	-	-	-	-
			0074	11,1	100	140	180	-	-	-
			0091	13,6	85	115	150	-	-	-
			GP2-095	14,2 *	80	110	145	200	-	-
			0113	16,9 *	65	90	120	170	-	-
			0140	21 *	55	75	100	135	185	-
			0158	23,7 *	45	65	85	120	165	-
			0178	26,7 *	40	55	75	105	145	-
			0208	31,2 *	35	50	65	90	125	150
			0234	35,1 *	30	45	60	80	110	130
0279	41,8	25	35	50	70	95	110			

* pompe per scelta preferenziale

5.3 - Dimensioni di ingombro e di installazione CTR4-P2

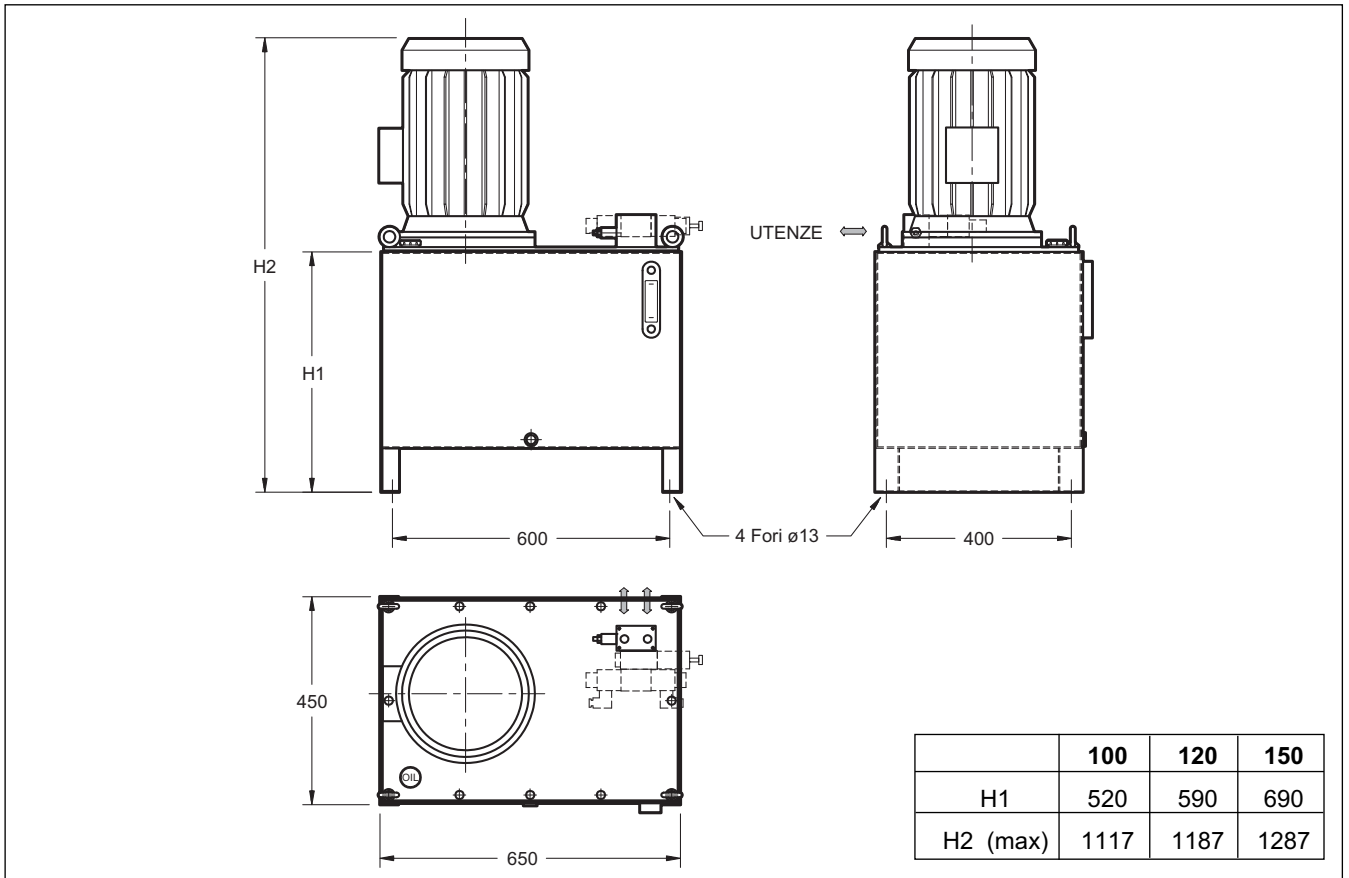

5.4 - Dimensioni di ingombro e di installazione CTR4-P2X*M

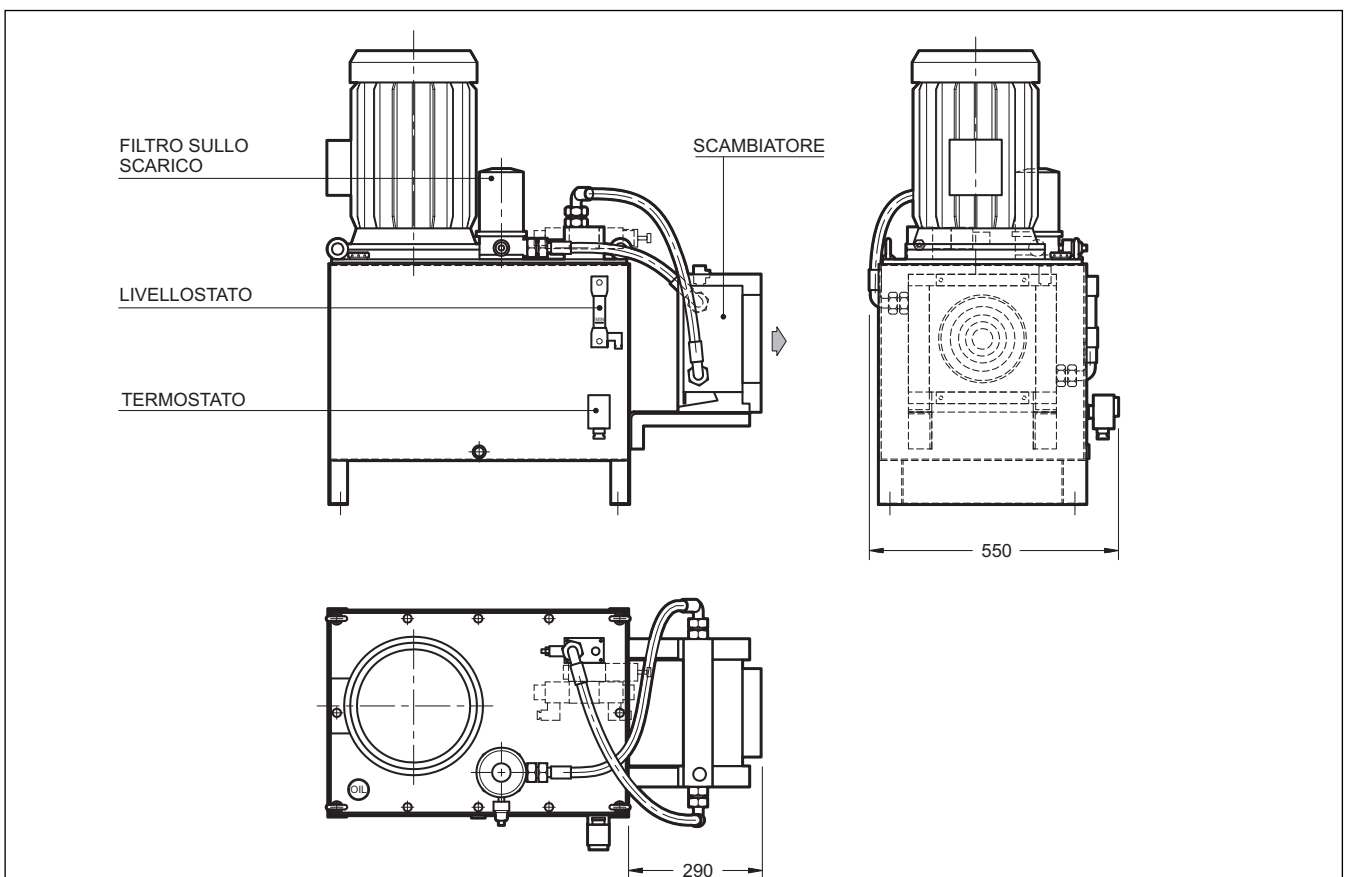

6 - ACCESSORI
6.1 - Livellostato LV/E1-127-M12-SC cod. 0770764

Pressione massima	bar	1
Temperatura di esercizio	°C	-20 / +70
Materiale tubo trasparente	/	Nylon + vetro 35%
Materiale guarnizioni	/	NBR
Reed in scambio	/	1A, 20W, 20VA, 200V

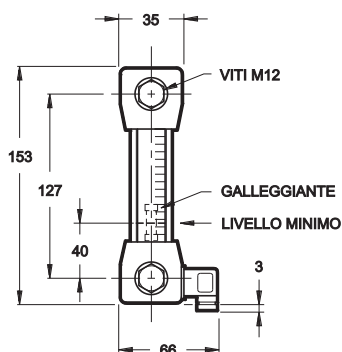
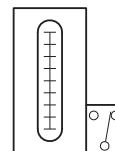
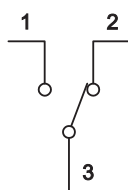
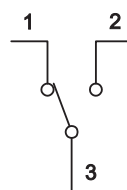
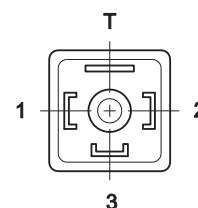
 SCHEMA ELETTRICO
(IN PRESENZA DI FLUIDO)

 SCHEMA ELETTRICO
(IN ASSENZA DI FLUIDO)

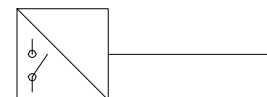
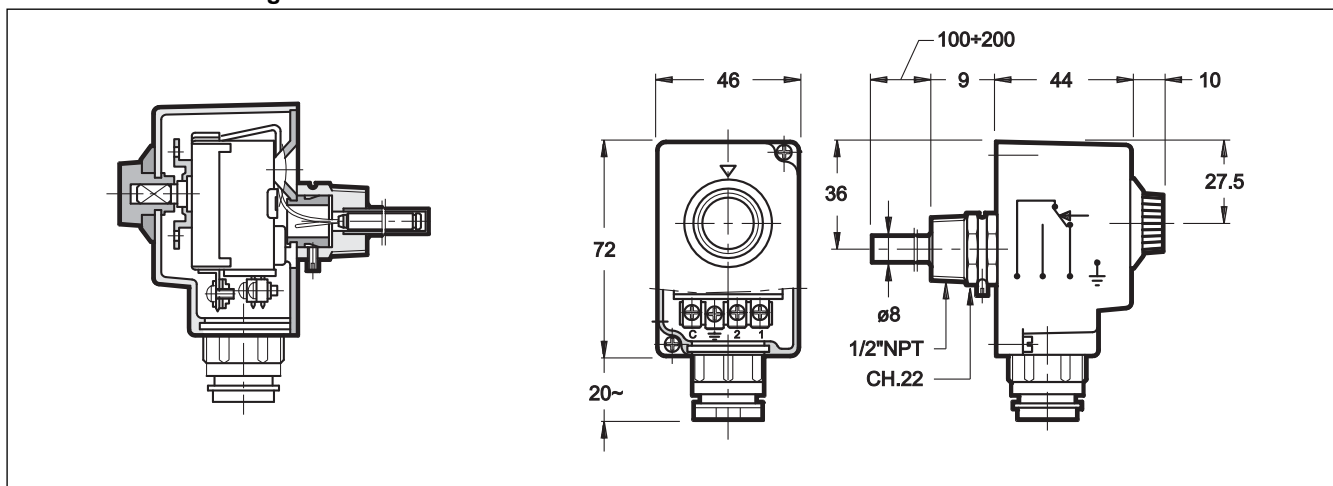
 CONNETTORE CE DIN
40050 IP65 PG7

6.2 - Termostato TC2 cod. 0630285

Campo di temperatura sensore esterno	°C	0/90
Grado di protezione	/	IP40
Portata contatti	A	10
Tensione max	V AC	250
Temperatura ambiente max	°C	50
Passacavo	/	PG9
Materiale custodia	/	Plastica
Materiale contatti	/	Argento
Materiale capillare	/	Rame
Materiale guaina	/	Ottone
Massa	Kg	0.3

6.2.1 - Dimensioni di ingombro

6.3 - FRC Filtro sul ritorno per il montaggio in linea o su serbatoio cod. 3951600004
6.3.1 - Caratteristiche

Sigla filtro	Dimensioni attacchi BSP	Massa [Kg]	Portata nominale indicativa [l/min]
FRC-TB034	3/4"	1,6	75

NOTA: La portata indicata in tabella corrisponde ad una perdita di carico di 0,5 bar, rilevata con olio minerale con viscosità 36 cSt a 50°C. Per condizioni diverse di viscosità, si rimanda al catalogo 95160.

Pressione massima	bar	7
Pressione differenziale di collasso elemento filtrante	bar	3,0
Pressione differenziale di apertura della valvola di by-pass (± 10%)	bar	1,7
Campo temperatura ambiente	°C	-25 / +50
Campo temperatura fluido	°C	-25 / +110
Campo viscosità fluido	cSt	10 ÷ 400

Per caratteristiche dettagliate e dimensioni di ingombro vedere catalogo 95160.

6.3.2 - Indicatori di intasamento

I filtri vengono forniti sempre con predisposizione per gli indicatori di intasamento che devono essere ordinati separatamente.

1 - VR/10 Indicatore visivo per filtri sul ritorno

Codice: 3959000003

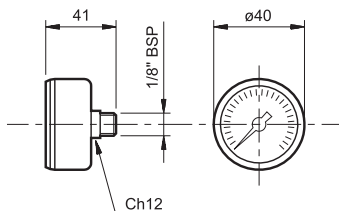

Questo tipo di indicatore è un manometro sensibile alla pressione in ingresso al filtro.

L'indicatore è predisposto con scala graduata 0 ÷ 6 bar relativi e con scala di lettura a due colori, che forniscono un'indicazione sullo stato di intasamento dell'elemento filtrante:

VERDE: elemento filtrante efficiente (0 ÷ 1,7 bar)

ROSSO: elemento filtrante da sostituire (> 1,75 bar)

2 - ER/10 Indicatore elettrico per filtri sul ritorno

Codice di identificazione: 3959000004

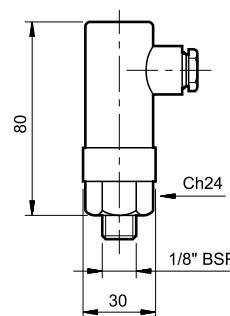

Questo tipo di indicatore è un pressostato sensibile alla pressione in ingresso al filtro, che interviene modificando lo stato di un contatto elettrico al raggiungimento del limite di intasamento dell'elemento filtrante.

Con filtro efficiente il contatto è normalmente chiuso.

CARATTERISTICHE TECNICHE

Pressione di intervento	bar	1,5
Tensione max di funzionamento	V	220 50/60 Hz
Carico max sui contatti	A	0,5 0,25
- resistivo		
- induttivo		
Potenza max commutabile	VA	100
Classe di protezione a norme IEC 144 (agenti atmosferici)		IP65

6.4 - Scambiatori di calore aria/olio a termostato fisso, soffiante

6.4.1 - Caratteristiche tecniche

		2010K	2020K
Codice		0713268	0712078
Pressione d'esercizio	bar	20	
Pressione di collaudo	bar	35	
Temperatura massima di esercizio	°C	120	
Portata aria	m ³ /h	190	645
Capacità	litri	0,3	0,7
Tensione di alimentazione trifase	V	230 - 400	
Frequenza	Hz	50 / 60	
Numero di giri motore	kW	0,045	0,068
Campo di inserzione / disinsersione	°C	40 - 28	50 - 38
Attacchi filettati di entrata / uscita olio	-	1/2" BSP	1" BSP
Massa	kg	6	8
Grado di protezione IP		IP54	IP44

FUNZIONAMENTO E MANUTENZIONE

È buona regola verificare che la tensione di alimentazione corrisponda a quella indicata sulla targhetta.

Pulizia lato olio: Smontare lo scambiatore. Far circolare in controcorrente un prodotto detergente come percloretilene e successivamente eliminarlo.

Pulizia lato aria: Può essere eseguita con aria compressa o acqua. La direzione del getto dovrà essere parallela alle alette per non danneggiarle. Se lo sporco è causato da olio o grasso, la pulizia potrà essere eseguita con un getto di vapore o aria calda..

Durante le operazioni di pulizia il motore elettrico dovrà essere convenientemente protetto.

6.4.2 - Curve caratteristiche

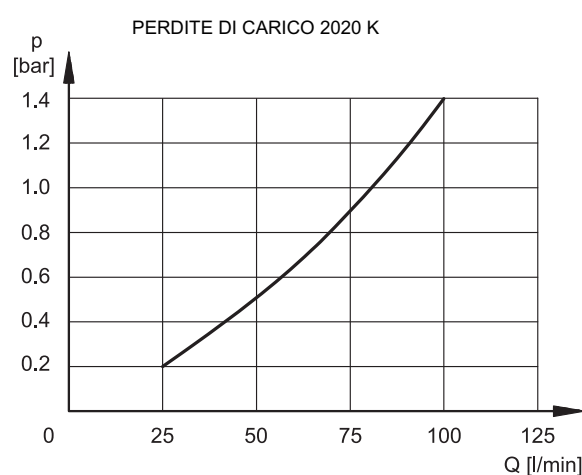
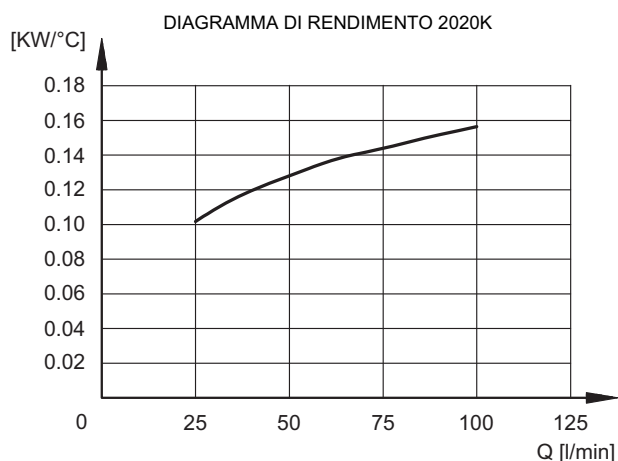
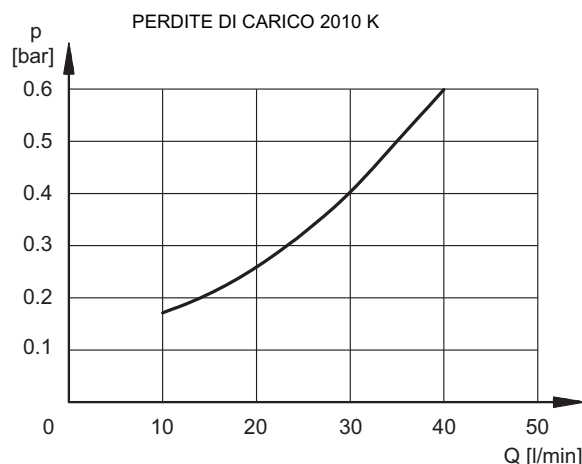
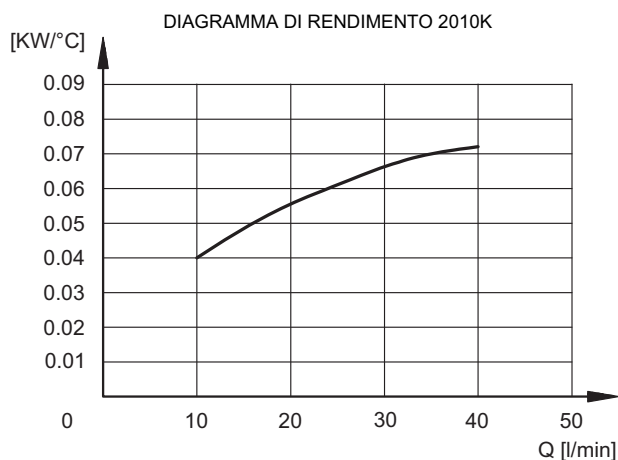

6.4.3 - Dimensioni di ingombro

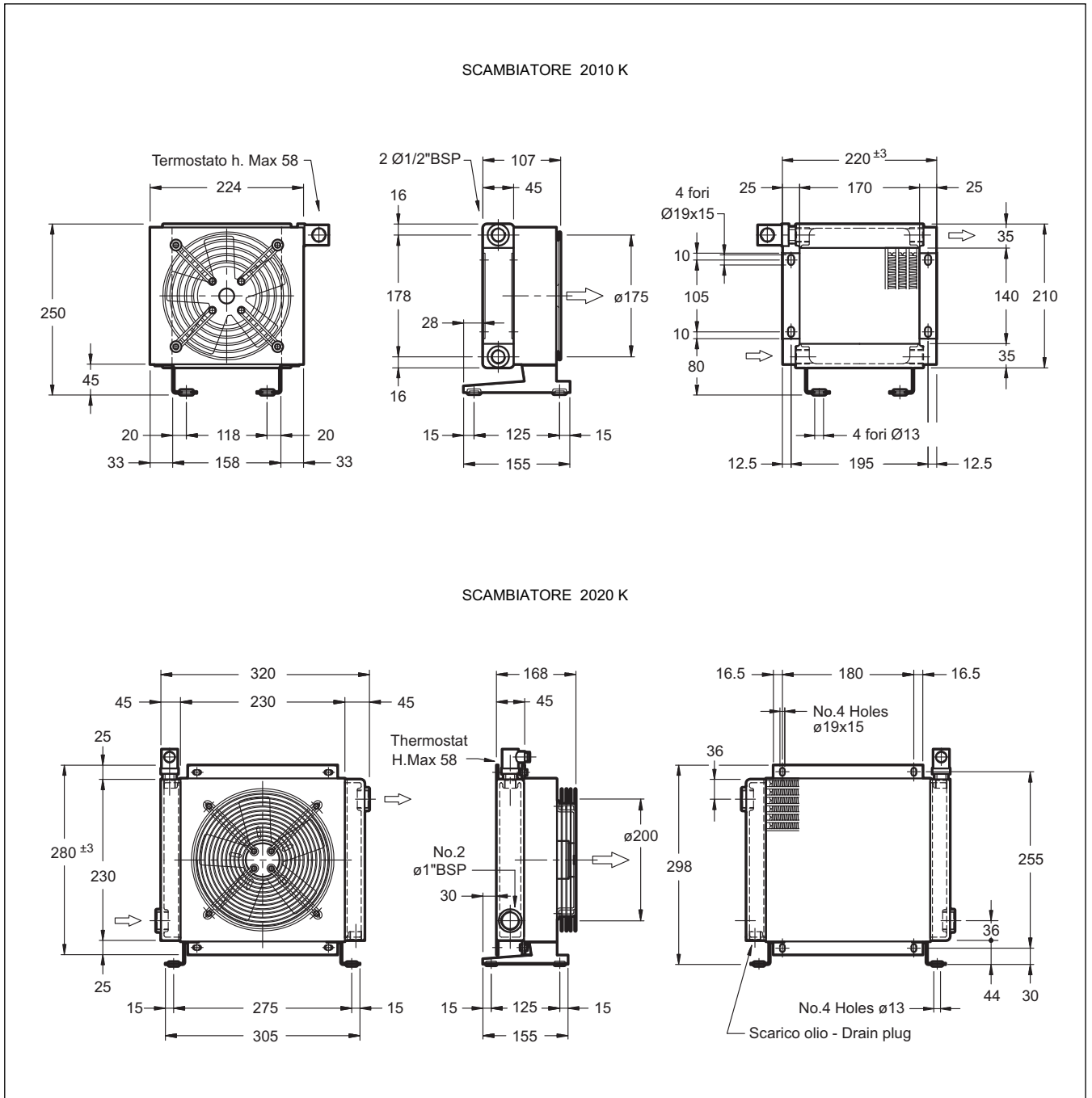



CTR*



DIPLOMATIC OLEODINAMICA S.p.A.
20015 PARABIAGO (MI) • Via M. Re Depaolini 24
Tel. +39 0331.895.111
Fax +39 0331.895.339
www.diplomatic.com • e-mail: sales.exp@diplomatic.com

